



## Uslim-O

Solución de Señalización LED de Densidad Fina para Exteriores



Disipación del Calor, Diseño ahuecado, Buena disipación del calor, 50°C menos que los módulos generales.

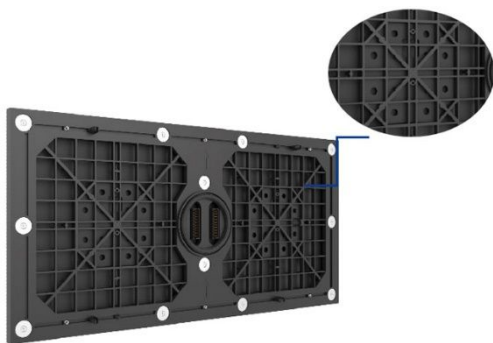

Caja de energía modular con línea radiante.

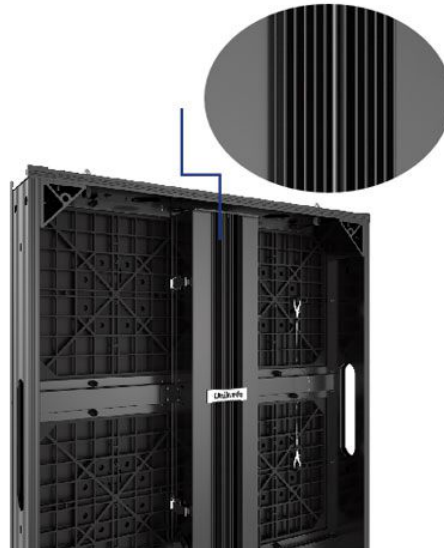

## Seguridad

Imán fuerte y permanente con 4,5 kg de succión

Diseño antidesgaste del módulo: Broche, imanes, y cuerda de seguridad. Garantía triple, para la estabilidad y seguridad de los módulos.

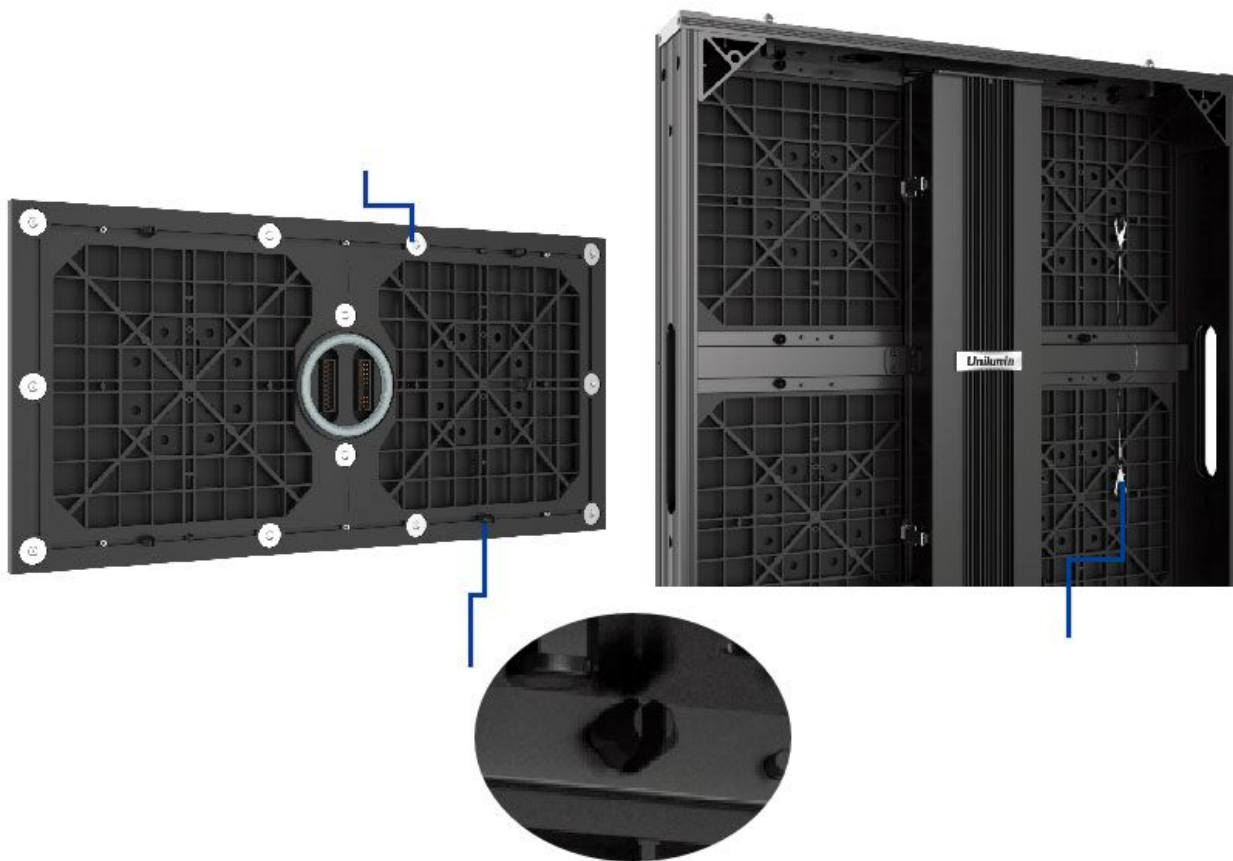

Protección triple del módulo: el borde impermeable, el riego cerrado, y el aro impermeable mejoran el rendimiento a prueba, de agua

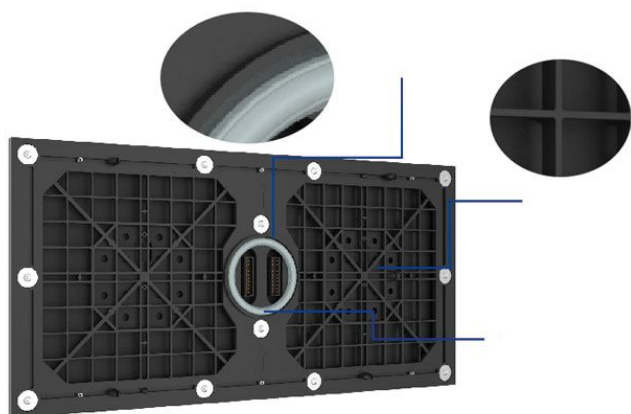

## Conector

Todo el panel solo cuenta con cuatro conectores de módulo lo que reduce el índice de falla en gran medida.

El imán habilita el mantenimiento rápido y fácil.

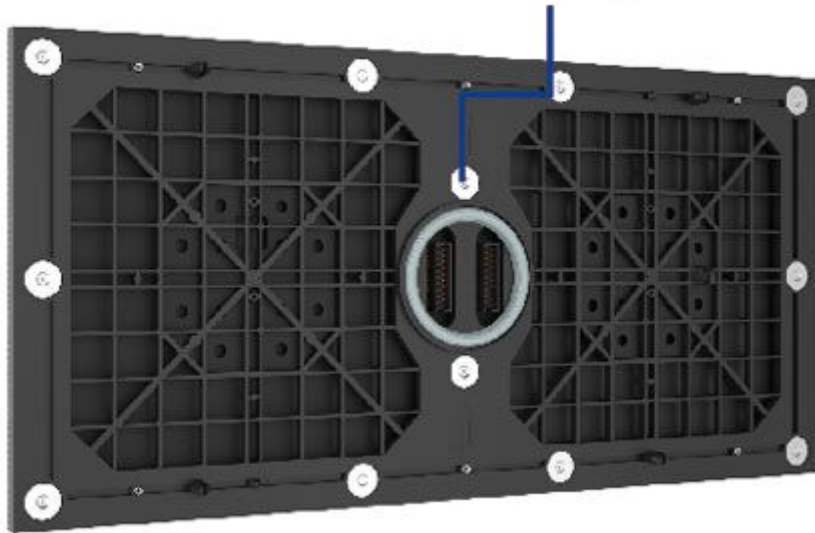

Mantenimiento totalmente frontal. Se puede abrir la caja de energía para acceder a la fuente de energía, tarjeta receptora, etc. Para el mantenimiento después de remover los módulos

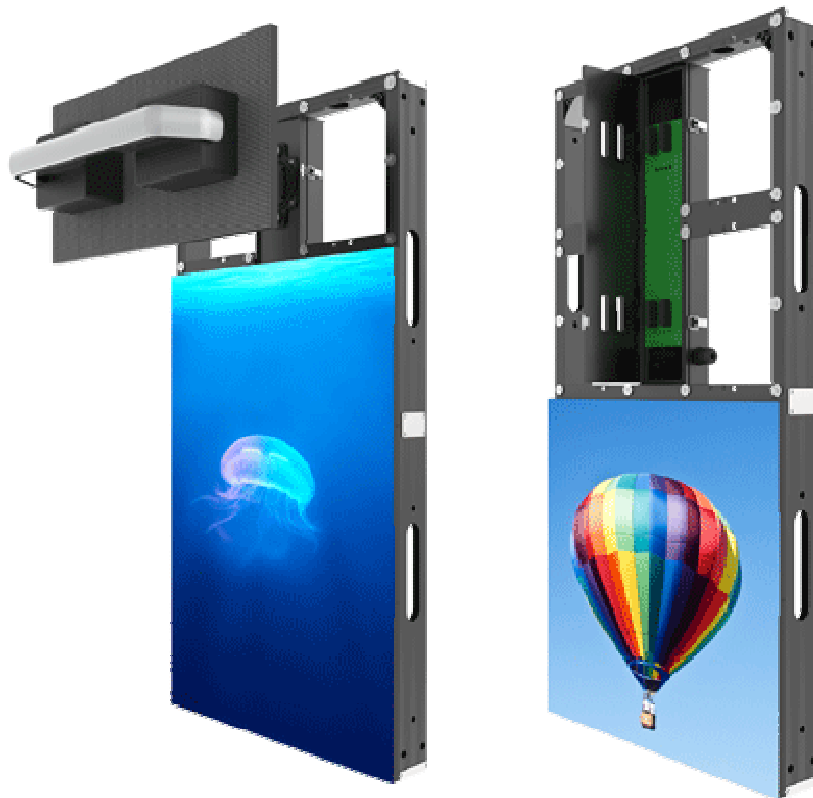

La mitad del panel está disponible para ser personalizada